

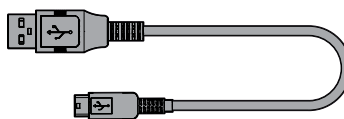

SOMMAIRE

1	RÉGLAGES	3
1.1	Aide intuitive.....	3
1.2	Réglages au premier démarrage	3
1.3	Ceinture cardiofréquencemètre.....	4
1.4	Accès au mode Réglages.....	5
1.5	Réglages généraux	6
1.6	Paramètres utilisateur	8
1.7	Paramètres zones cibles	9
1.8	Paramètres d'affichage.....	10
1.9	Réglage du cardiofréquencemètre	11
1.10	A propos	12
2	UTILISATION	13
2.1	Mise en charge	13
2.2	Mode montre.....	13
2.3	Mode activité "Libre"	13
2.4	Eteindre le ONmove 220	16
3	JOURNAL	17
3.1	Journal des séances.....	17
3.2	Effacer une séance	17
3.3	Effacer la mémoire	18
3.4	Etat de la mémoire	18
4	MESSAGES.....	18
4.1	Signal GPS et/ou cardiofréquencemètre perdu	18
4.2	Niveau de la batterie	19
4.3	Mémoire pleine	20
5	CHARGE DE LA BATTERIE	21
6	TRANSFERER ET VISUALISER SES DONNEES SUR "DECATHLON COACH"	21
6.1	Transfert depuis un ordinateur.....	21
6.2	Transfert depuis un smartphone ou une tablette	22
7	CARACTÉRISTIQUES TECHNIQUES.....	22
8	CONTACTEZ NOUS	22
9	PRÉCAUTIONS D'EMPLOI	23
10	MENTIONS LEGALES	23
10.1	Déclaration de conformité ce.....	23
10.2	Recyclage	23

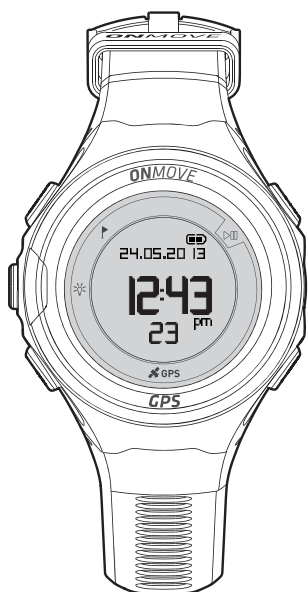

Câble USB pour :

- Recharger la batterie,
- Transférer vos activités sur deathloncoach.com

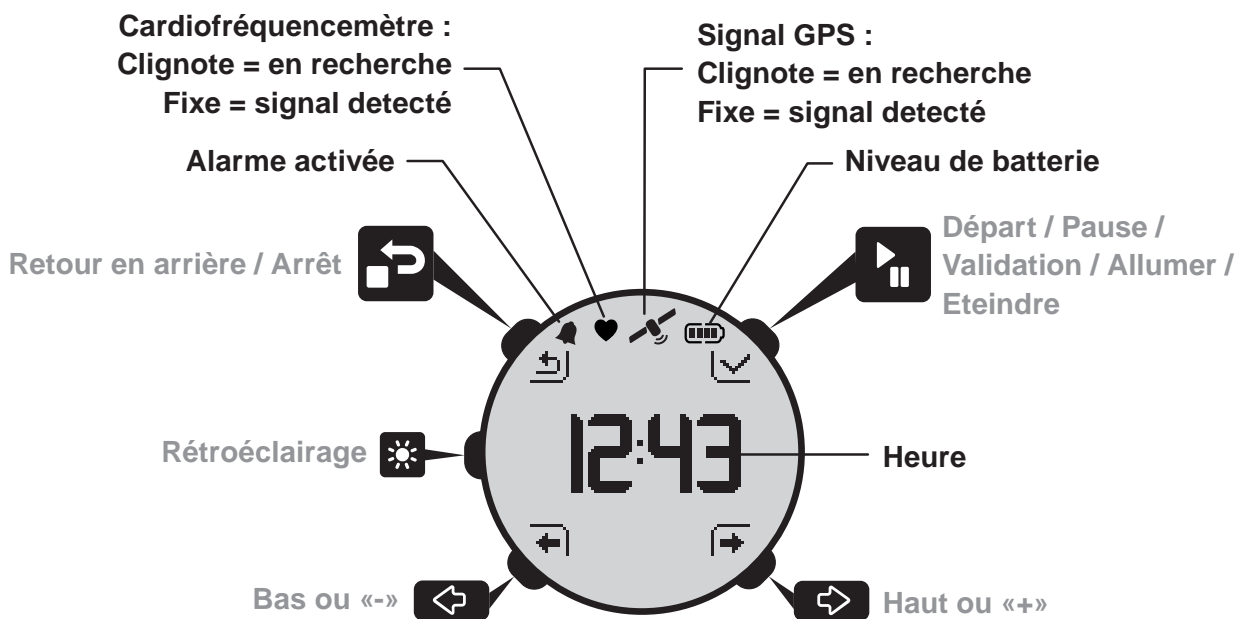



1 RÉGLAGES

1.1 Aide intuitive

Principe d'ajustement pour chaque réglage :

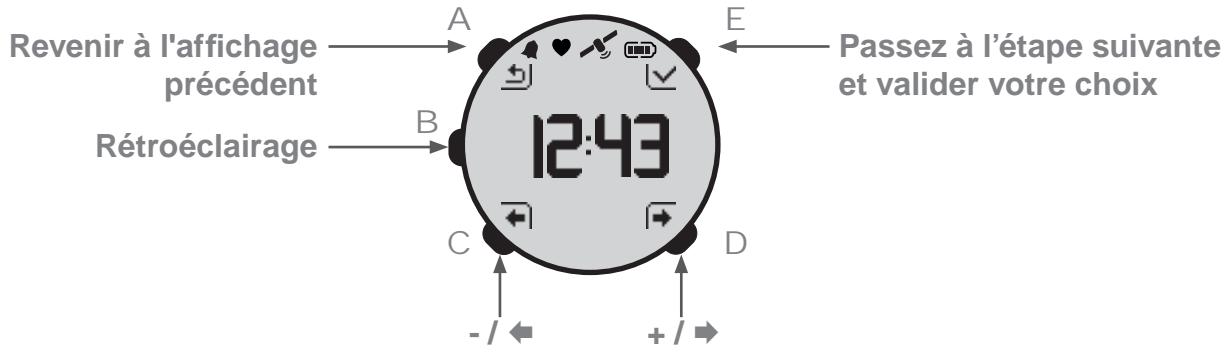
Pour chaque réglage, utiliser les boutons **C** et **D** pour ajuster les valeurs



Les réglages marqués  permettent un défilement rapide des valeurs avec un appui prolongé sur le bouton **E**

Certains réglages ou affichages provoquent un bip sonore représenté par l'icone .

1.2 Réglages au premier démarrage

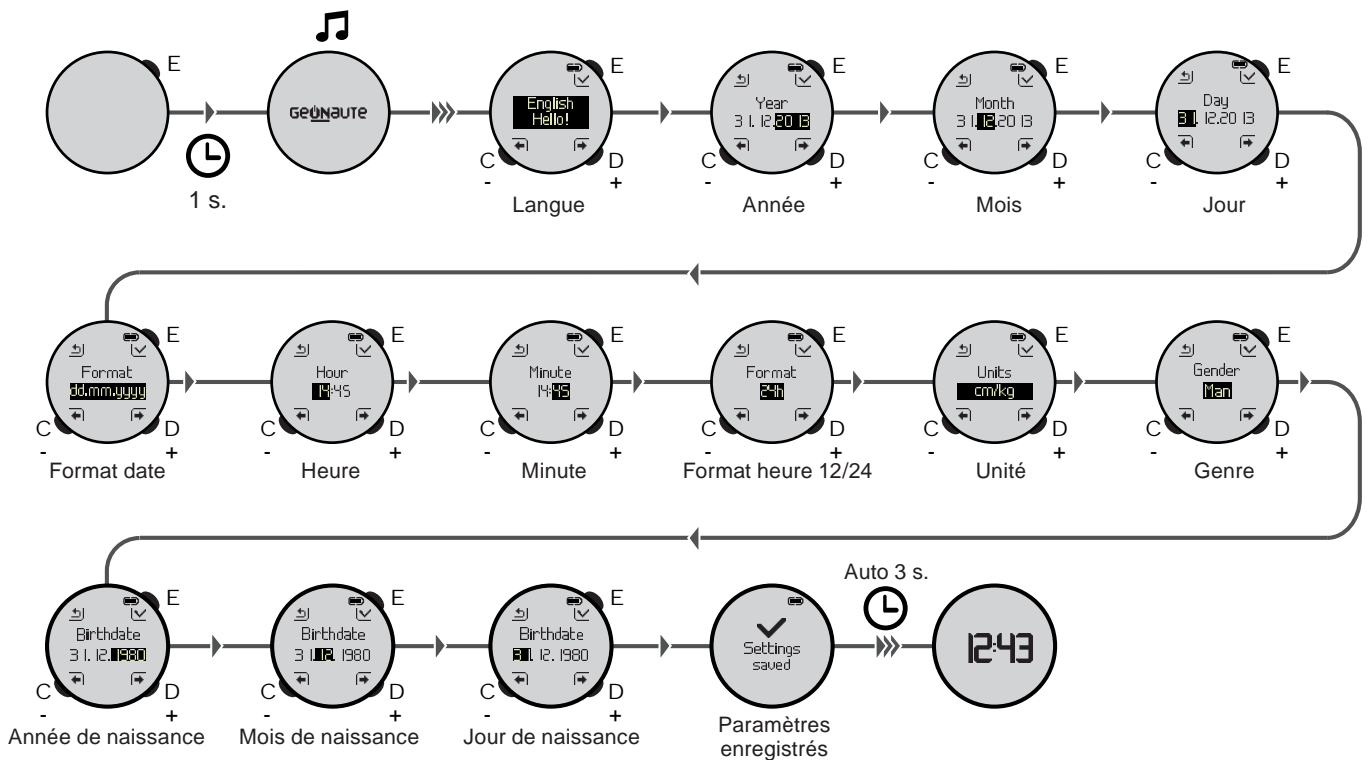

1.3 Ceinture cardiofréquencemètre

Votre ONmove 220 est compatible avec les ceinture cardiofréquencemètre utilisant le protocole Bluetooth® Smart.

Mise en place de la ceinture :

1 - Humidifiez les capteurs de votre ceinture.

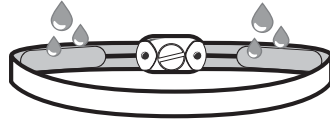

2 - Placez la ceinture sur votre torse et serrez-la.

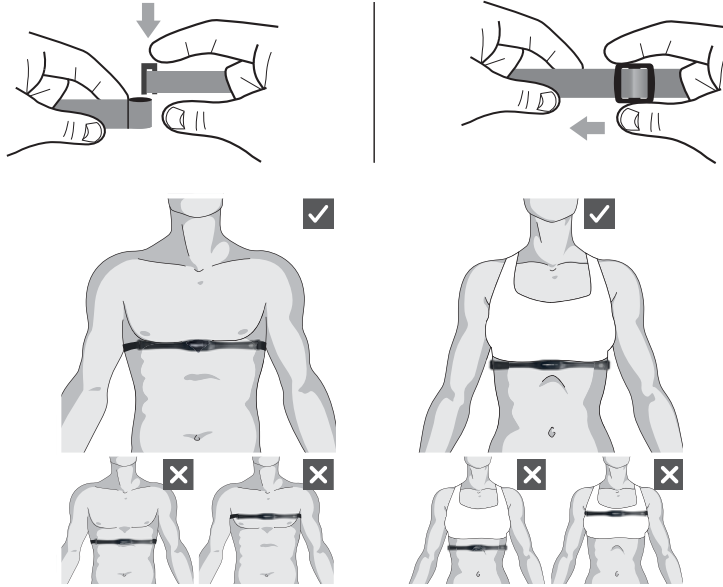

3 - Serrez correctement la ceinture en vous assurant que les électrodes soient bien plaquées contre votre torse.

Détection du signal : Lors de la recherche du signal de fréquence cardiaque par votre ONmove 220, assurez vous que votre ONmove 220 se trouve bien dans la zone d'émission de votre ceinture :

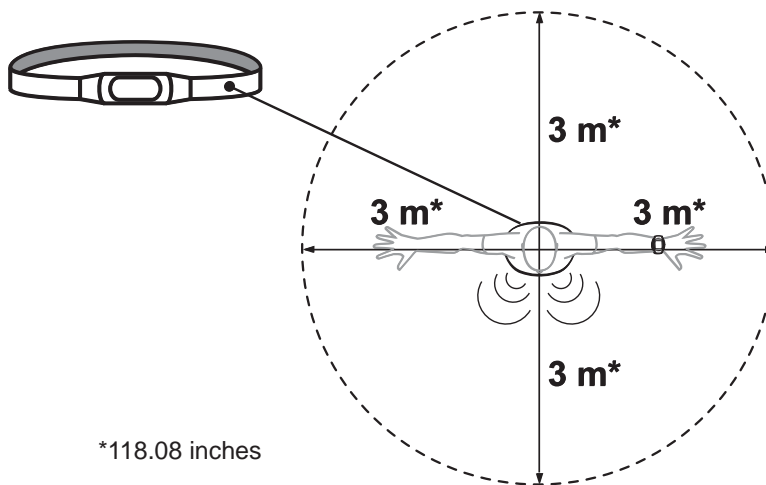

*118.08 inches

1.4 Accès au mode Réglages

Ce menu vous permet d'accéder aux différentes réglages de votre ONmove 220 :

- Réglages généraux.
- Réglages utilisateur.
- Zones cibles.
- Personnalisation des écrans.
- Activation du cardiofréquencemètre.

- En mode montre, appuyez sur **E** pour accéder au menu principal.

Naviguez dans les menus à l'aide des touches **C** (←) et **D** (→) jusqu'à atteindre le mode «Réglages».

- Appuyez de nouveau sur **E** pour entrer dans le menu «Réglages».
- Appuyez sur **A** pour revenir sur le menu précédent.

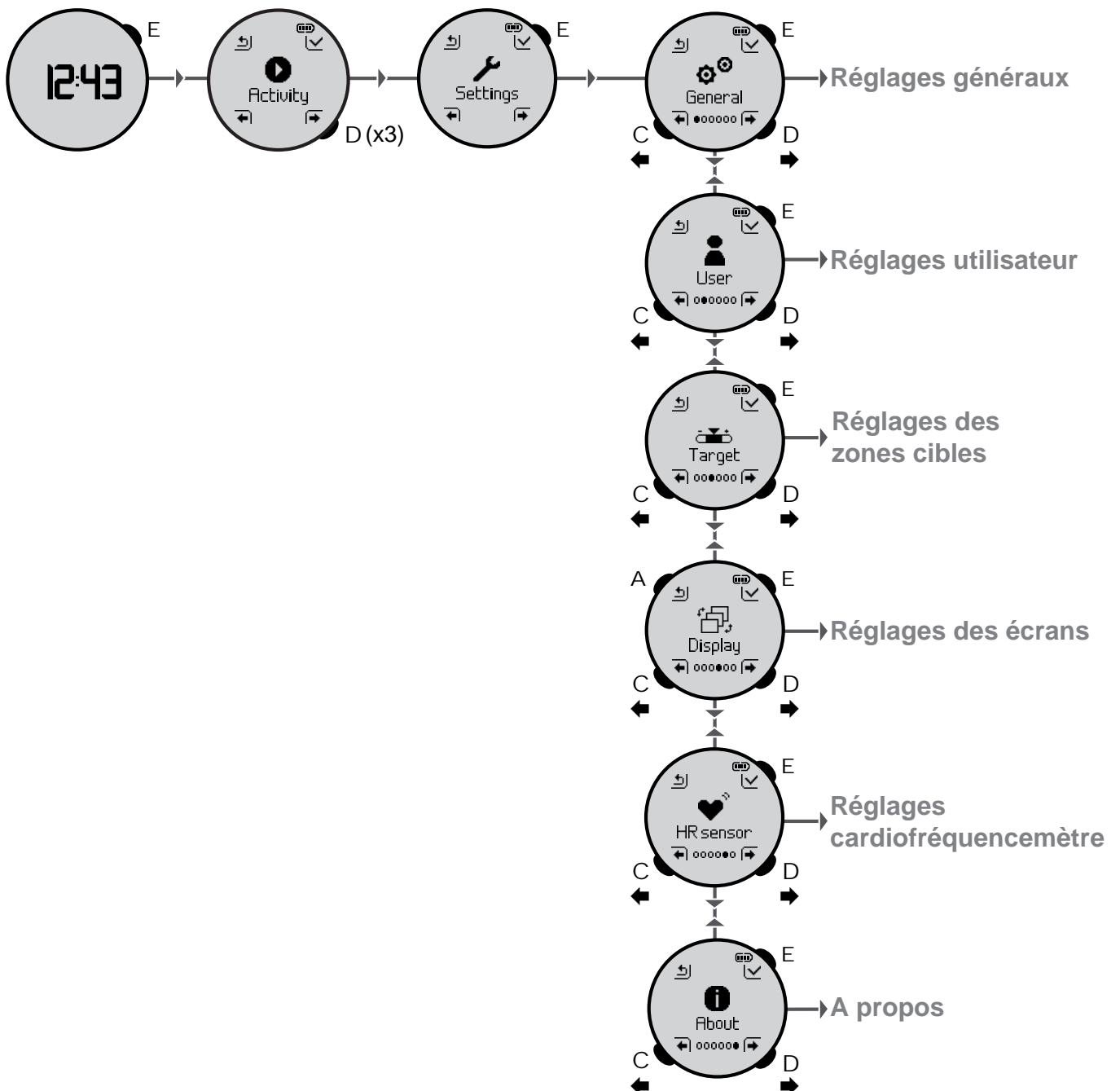

1.5 Réglages généraux

Remarque : Les valeurs par défaut des différents menus sont celles définies lors de la première mise en service.

1.5.1 Réglage de l'alarme

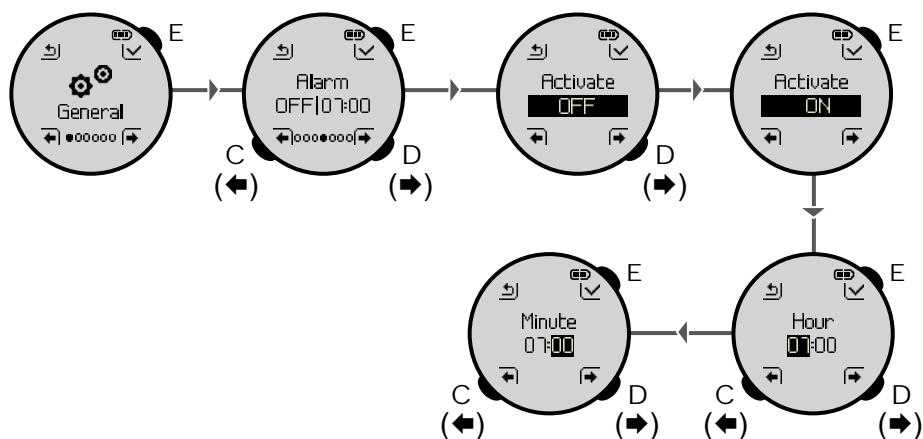

1.5.2 Réglage de l'heure

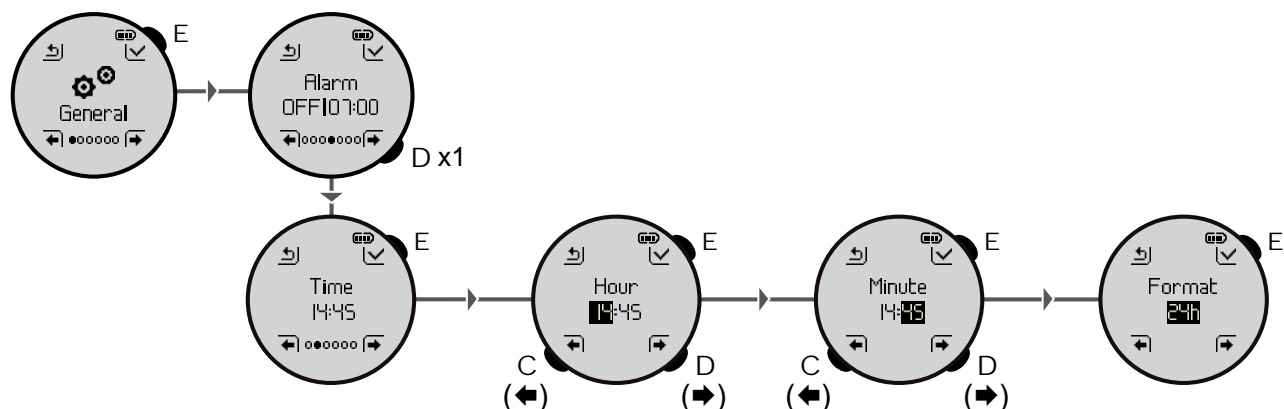

1.5.3 Réglage de la date

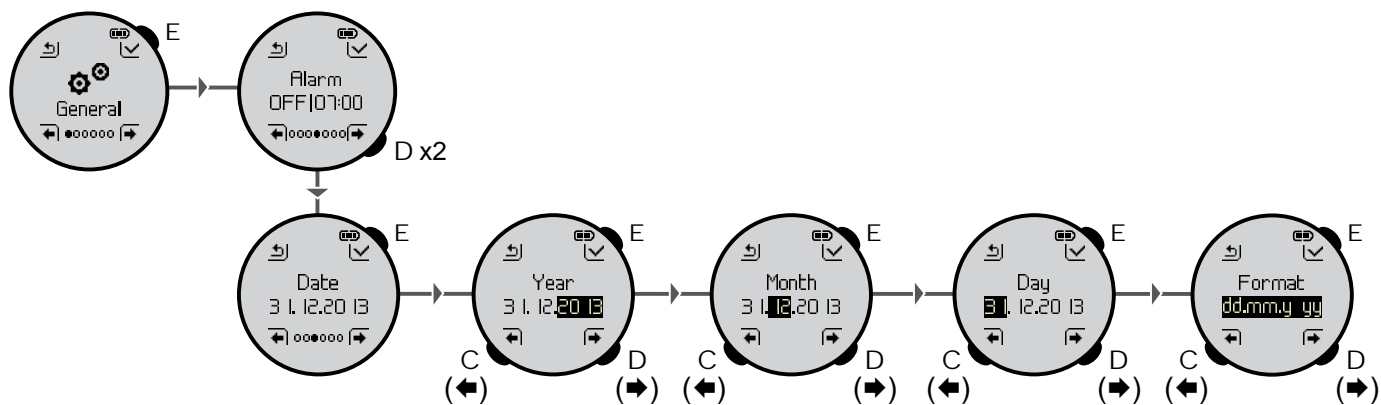

1.5.4 Réglage du son

Remarque : Ce réglage ne concerne pas le son de l'alarme. Si il est réglé sur "**OFF**", le son de l'alarme restera actif.

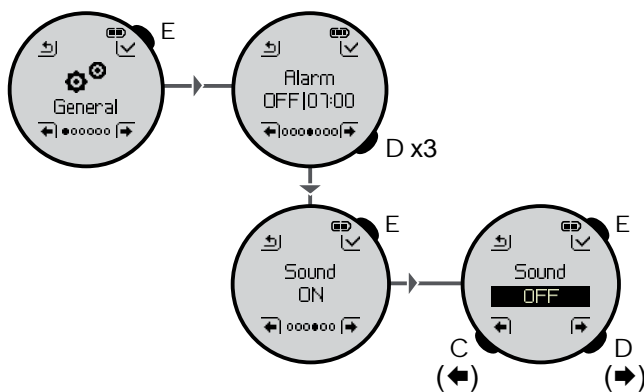

1.5.5 Réglage des unités

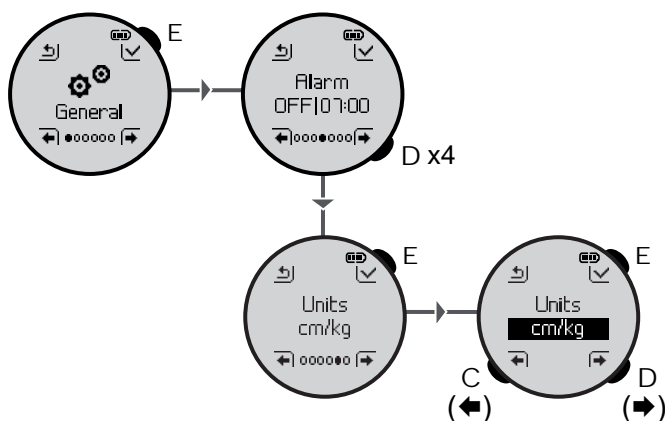

1.5.6 Réglage de la langue

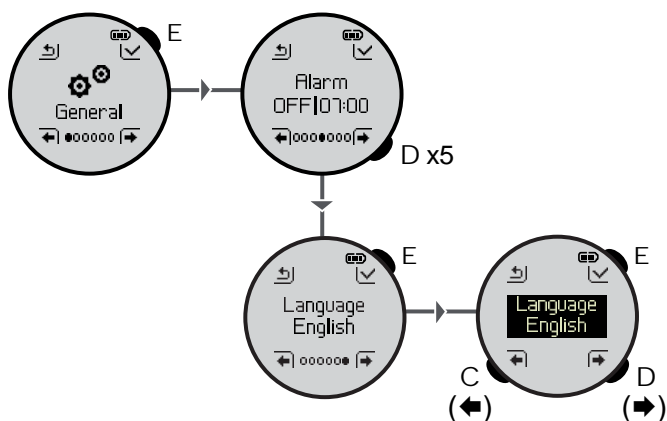

1.6 Paramètres utilisateur

Les paramètres personnels de l'utilisateur sont également synchronisés automatiquement à la connexion avec votre compte myGeonaute (**voir § 6**).

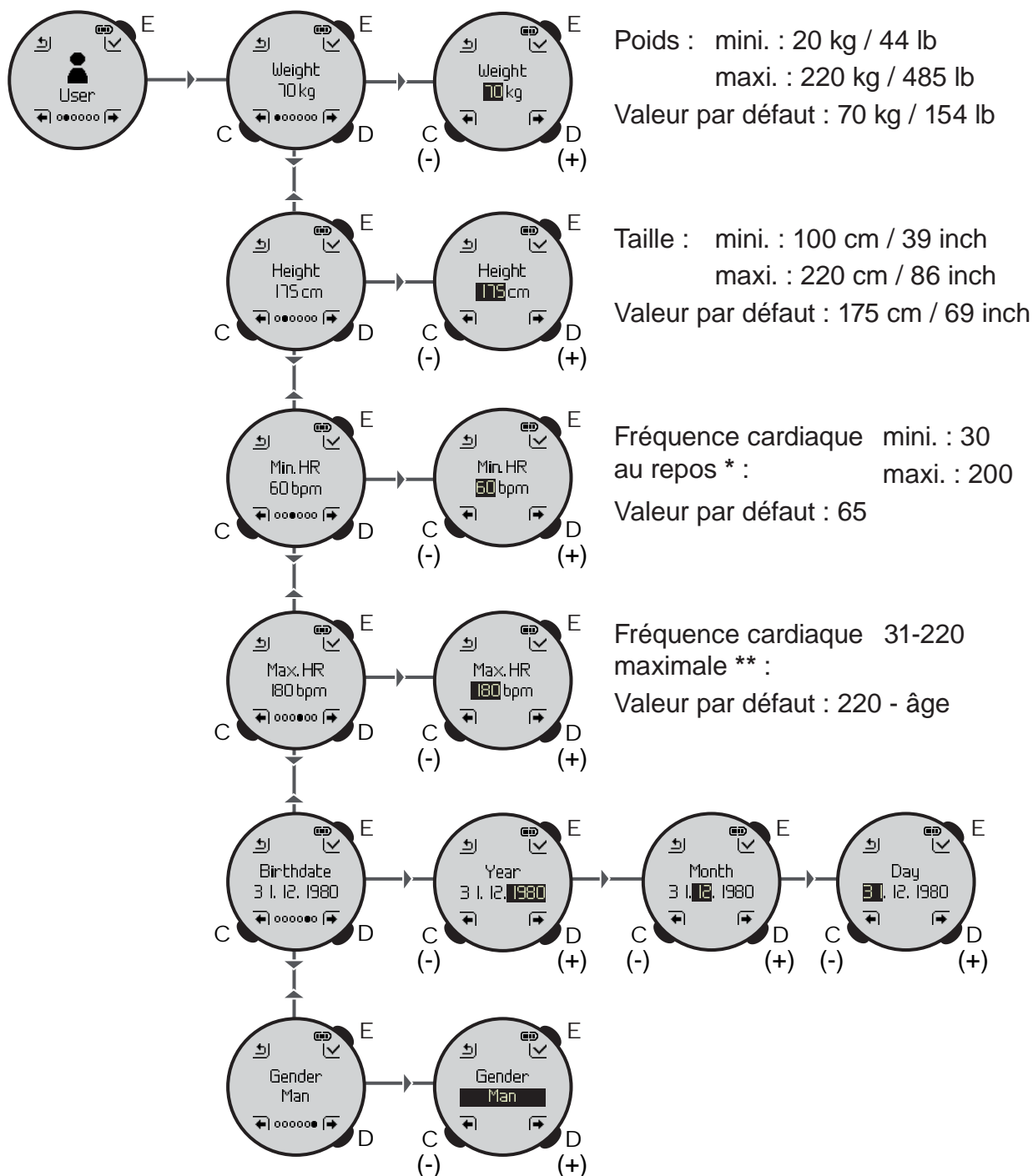

* **Remarque :** Cette valeur représente votre fréquence cardiaque au repos. Celle-ci permet de calculer plus précisément votre dépense calorifique. Pour la déterminer, après votre réveil restez allongé et mesurez votre fréquence cardiaque. Vous pouvez également la mesurer à tout moment en vous allongeant au calme pendant 5 minutes.

** **Remarque :** Cette valeur représente la fréquence cardiaque la plus haute que vous pouvez atteindre pendant l'effort.
 Par défaut elle est calculée en fonction de la formule : $220 - \text{âge} = \text{bpm maxi.}$

1.7 Paramètres zones cibles

Le réglage d'une zone cible vous permet de mieux gérer votre effort en vous aidant à rester dans une zone d'effort déterminée.

Un signal sonore est émit à chaque sortie de zone.

3 types de zone cible sont disponibles : vitesse, allure et cardiofréquencemètre

Remarque : Le réglage «**Cible cardio**» est disponible uniquement si le cardiofréquencemètre est activé (**voir § 1.8**).

Lorsqu'une zone cible est activée, un 4^e écran présentant une indication graphique de votre zone cible est disponible pendant l'activité.

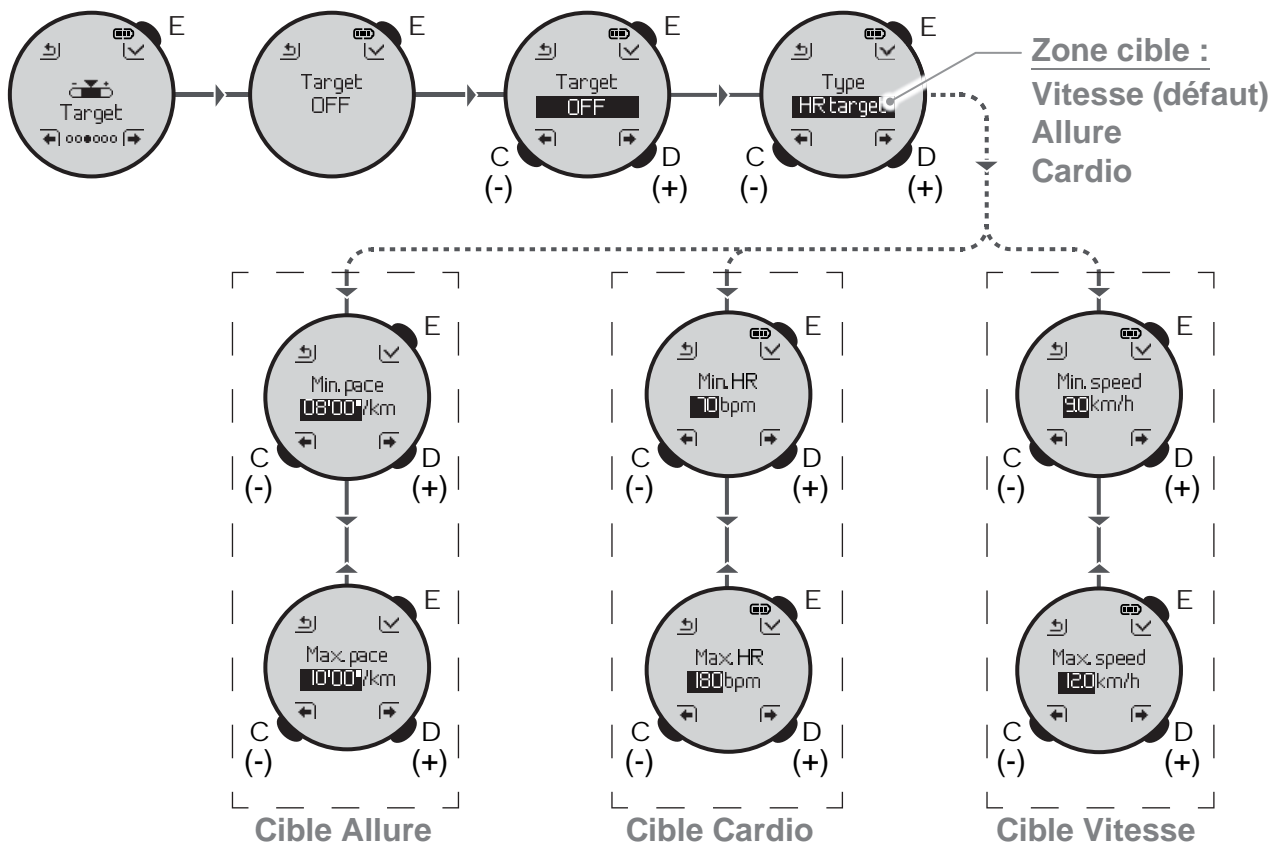

Valeurs de réglage des différentes zones cible.

Zone cible d'allure :

- Allure mini. : de 2' 00" à 60' 00", (valeur par défaut : 10' 0")
- Allure maxi. : de 1' 00" à 59' 00", (valeur par défaut : 8' 0")

Zone cible de fréquence cardiaque :

- Fréquence cardiaque mini. : de 30 à 200 bpm
- Fréquence cardiaque maxi. : de 40 à 220 bpm

Zone cible de vitesse :

- Vitesse mini. : de 1 à 98 km/h, (valeur par défaut : 9 km/h)
- Vitesse maxi. : de 2 à 99 km/h, (valeur par défaut : 12 km/h)

1.8 Paramètres d'affichage

Ce paramétrage permet de sélectionner les informations visibles lors d'une activité. Chaque écran affiche une ou deux indications définies par l'utilisateur.

Remarque : Au moins une valeur doit être sélectionnée sur les 3 écrans.

La taille de l'information s'adapte en fonction du nombre de valeurs choisi. L'affichage est donc plus grand lorsqu'une seule valeur par écran est sélectionnée.

Exemple :

- Ecran 1 : Chrono + *Distance*,
- Ecran 2 : Vitesse + *Allure*,
- Ecran 3 : Calories.

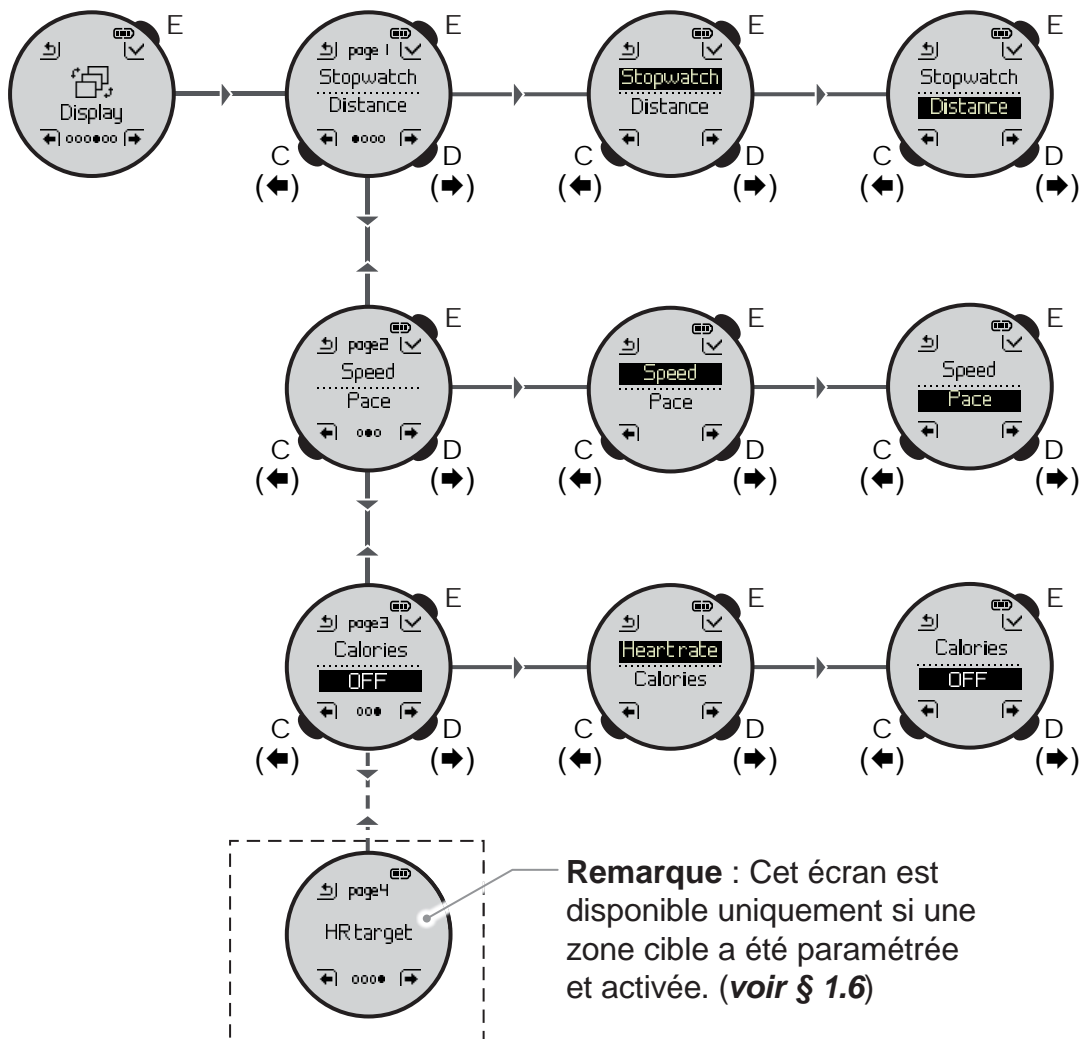

Liste des valeurs disponibles :

- Chronomètre
- Vitesse instantanée
- Vitesse moyenne
- Allure instantanée
- Allure moyenne
- Calories

Fréquence cardiaque Remarque : il est nécessaire d'activer le cardiofréquencemètre pour pouvoir sélectionner la valeur de fréquence cardiaque. (voir § 1.8)

1.9 Réglage du cardiofréquencemètre

1.9.1 Activation du cardiofréquencemètre

OFF : (valeur par défaut), le capteur ne sera pas recherché lors du démarrage d'une activité.

ON : le capteur sera recherché automatiquement lors du démarrage d'une activité.

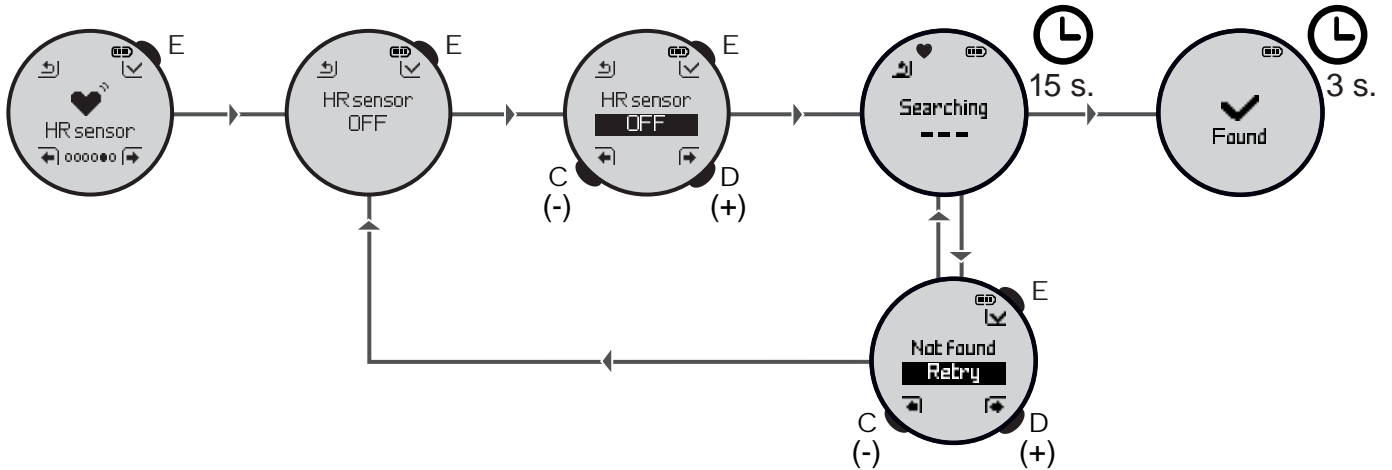

A la première activation du cardiofréquencemètre, une recherche de votre ceinture est automatiquement lancée. Cette recherche permet d'associer votre ceinture à votre ONmove 220, cette action est appelée «Appairage».

Une fois l'appairage effectué, votre ceinture est conservée en mémoire.

L'appairage est à effectuer à la première utilisation de votre ceinture, lorsque vous en changez ou après une réinitialisation de votre ONmove 220.

1.9.2 Appairage d'une ceinture

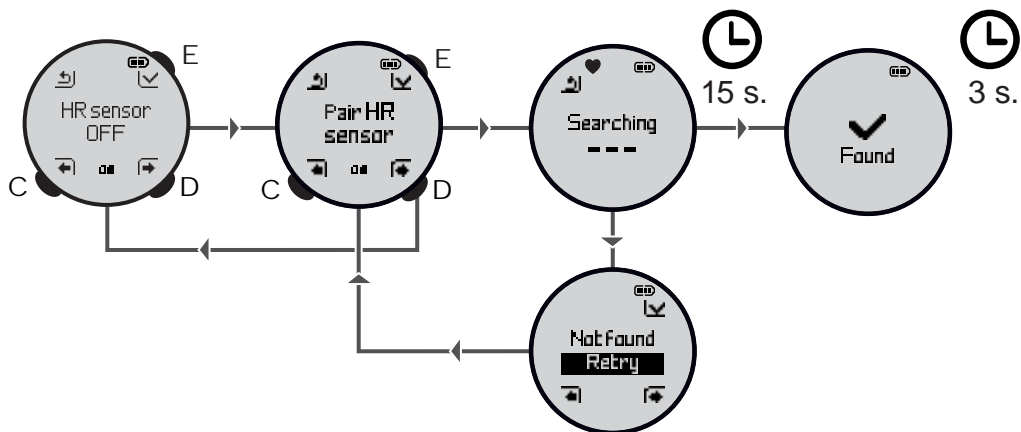

1.10 A propos

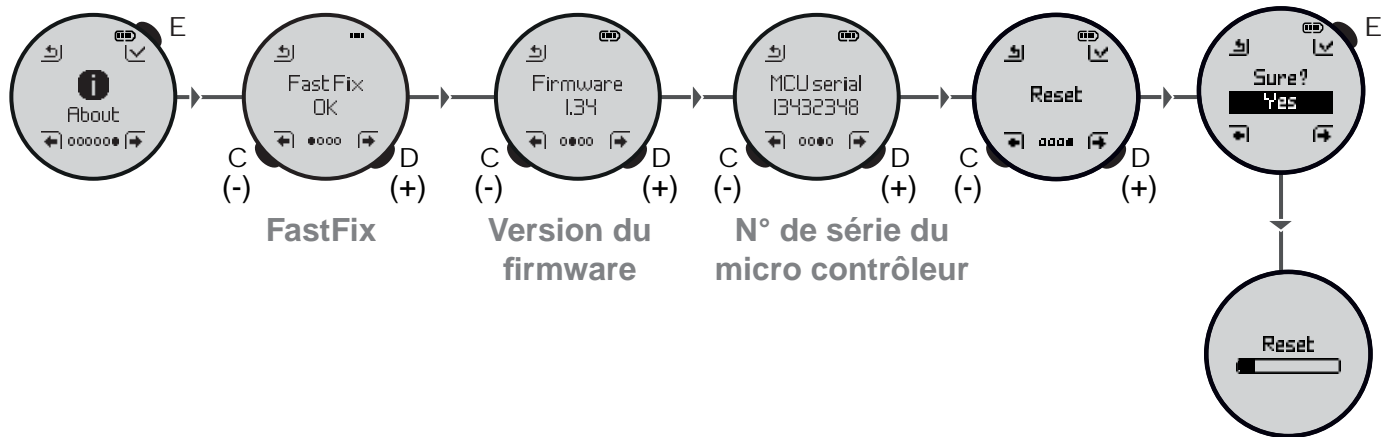

1.10.1 FastFix

Votre ONmove 220 a besoin de détecter au moins 4 signaux satellites pour définir votre position.

Le système FastFix permet à votre ONmove 220 de prédire la trajectoire des satellites pendant une durée de 7 jours.

Ainsi votre ONmove 220 connaît l'exact emplacement de ceux-ci avant même le lancement de la recherche.

Vous pouvez donc bénéficier d'une détection de signal en moins de 30 secondes même si le signal est faible ou la zone est partiellement couverte.

Vous pouvez visualiser à tout moment dans le menu «A propos» si votre FastFix est à jour ou non.

Pour mettre à jour votre FastFix effectuez simplement une synchronisation de votre produit avec le logiciel ONconnect.

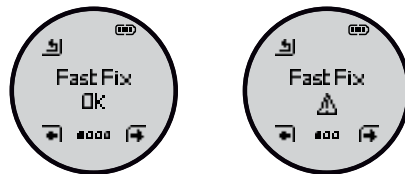

1.10.2 Firmware

Le firmware est le logiciel interne de votre montre. Celui-ci peut être mis à jour afin d'apporter des correctifs ou de nouvelles fonctionnalités à votre montre.

Vous êtes informé des nouvelles mises à jour à la synchronisation de votre produit avec le logiciel ONconnect.

Assurez-vous de bien disposer de la dernière mise à jour afin de bénéficier des derniers correctifs.

1.10.3 MCU Serial

Ce numéro peut vous être demandé par notre service après vente en cas de problème avec votre produit.

1.10.4 Reset

Cette fonction permet de réinitialiser votre montre. Attention : toutes vos séances, vos réglages ainsi que vos paramètres personnels seront effacés.

2 UTILISATION

2.1 Mise en charge

Avant la première utilisation, il est conseillé de charger le ONmove 220 complètement. Le temps de charge complet est d'environ 1h30mn . Une fois chargé, vous disposerez de 7 heures d'autonomie en mode GPS et 10 jours en mode heure. Le ONmove 220 se charge simplement en le connectant au port USB de votre ordinateur ou sur un adaptateur USB 5 V-1A.

2.2 Mode montre

Le mode montre est accessible en permanence lorsque la montre est allumée.

Pour allumer la montre appuyez pendant 1 seconde sur le bouton **E**.

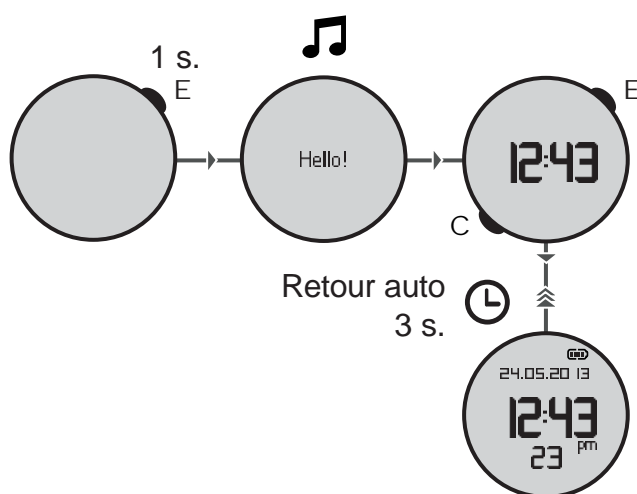

2.3 Mode activité "Libre"

- Pour accéder au mode "Libre", appuyez sur **E** depuis le mode montre.

Remarque : Lorsque la mémoire de votre ONmove 220 est pleine, un bip retenti et l'écran affiche «**Mémoire pleine**». Il vous est ensuite proposé de soit :

- libérer de l'espace mémoire en supprimant des séances.
- écraser automatiquement l'entraînement le plus ancien.

- Sélectionnez le mode Activité en appuyant sur le bouton **E**. La recherche du signal GPS et/ou du cardiofréquencemètre se lancera automatiquement.

Durant cette recherche les icones  et  clignotent. La recherche du signal GPS peut varier de 15 secondes à 1 minute selon les conditions de réception.

Lorsque le signal GPS est trouvé, un signal sonore retenti.

Remarque : La qualité de réception du signal satellite est sensiblement impactée par l'environnement et les déplacements. Afin de faciliter la réception, il est recommandé autant que possible de :

- Se positionner dans un endroit dégagé à l'écart des bâtiments environnants et de ne pas se mettre à couvert d'un arbre.
- Rester immobile pendant la détection du signal.
- Pour optimiser la réception du signal satellite pensez à mettre à jour le FastFix en synchronisant votre produit avec le logiciel ONconnect. (**Voir § 1.10.1**)

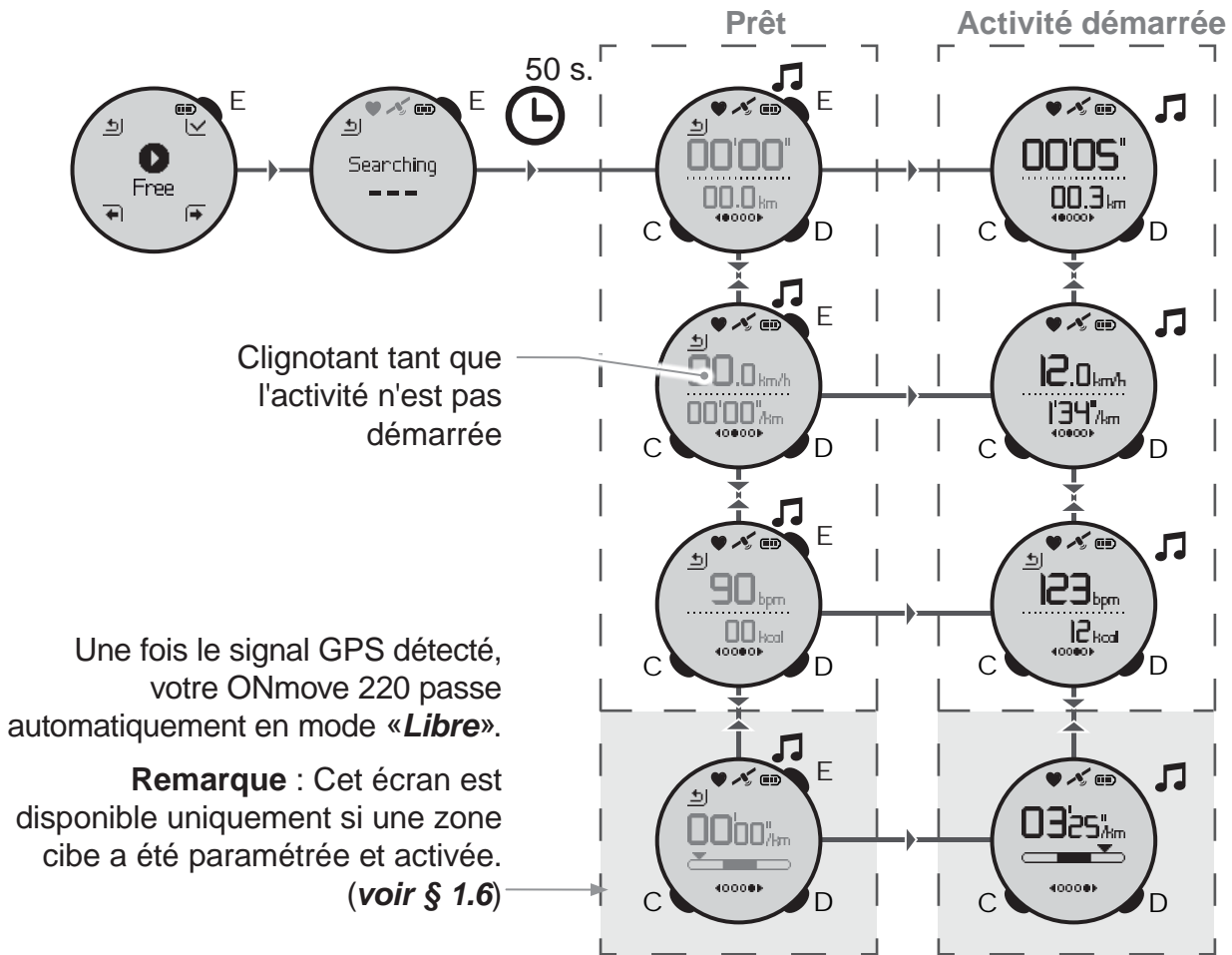

- Appuyez sur **E** pour démarrer l'activité, un bip sonore retenti.

En cours d'activité, appuyez sur **C** ou **D** pour modifier l'affichage des écrans définis dans les paramètres d'affichage (voir § 1.7).

2.3.1 GPS ou Cardiofréquencemètre non détecté

Cas 1 : signal GPS non trouvé.

Vous avez la possibilité de démarrer l'activité sans GPS. Les valeurs "**Vitesse**", "**Allure**", "**Distance**" et l'icone ne seront plus affichés.

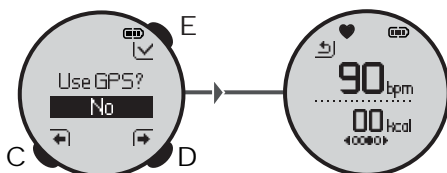

Cas 2 : cardiofréquencemètre non trouvé.

Vous avez la possibilité de démarrer l'activité sans cardiofréquencemètre. Les valeurs "**BPM**", "**Calories**", ne seront plus affichées. La recherche du signal de votre cardiofréquencemètre continuera pendant 15 minutes et l'icone clignotera.

Si au bout de 15 minutes aucun signal n'est détecté, la recherche s'arrêtera automatiquement et l'icone ne sera plus affiché.

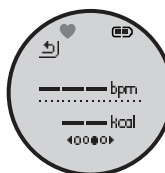

2.3.2 Arrêt de l'activité (ou mise en pause)

Cette action permet à l'utilisateur de :

- Sauvegarder l'activité
- Quitter l'activité
- Accéder aux réglages du produit

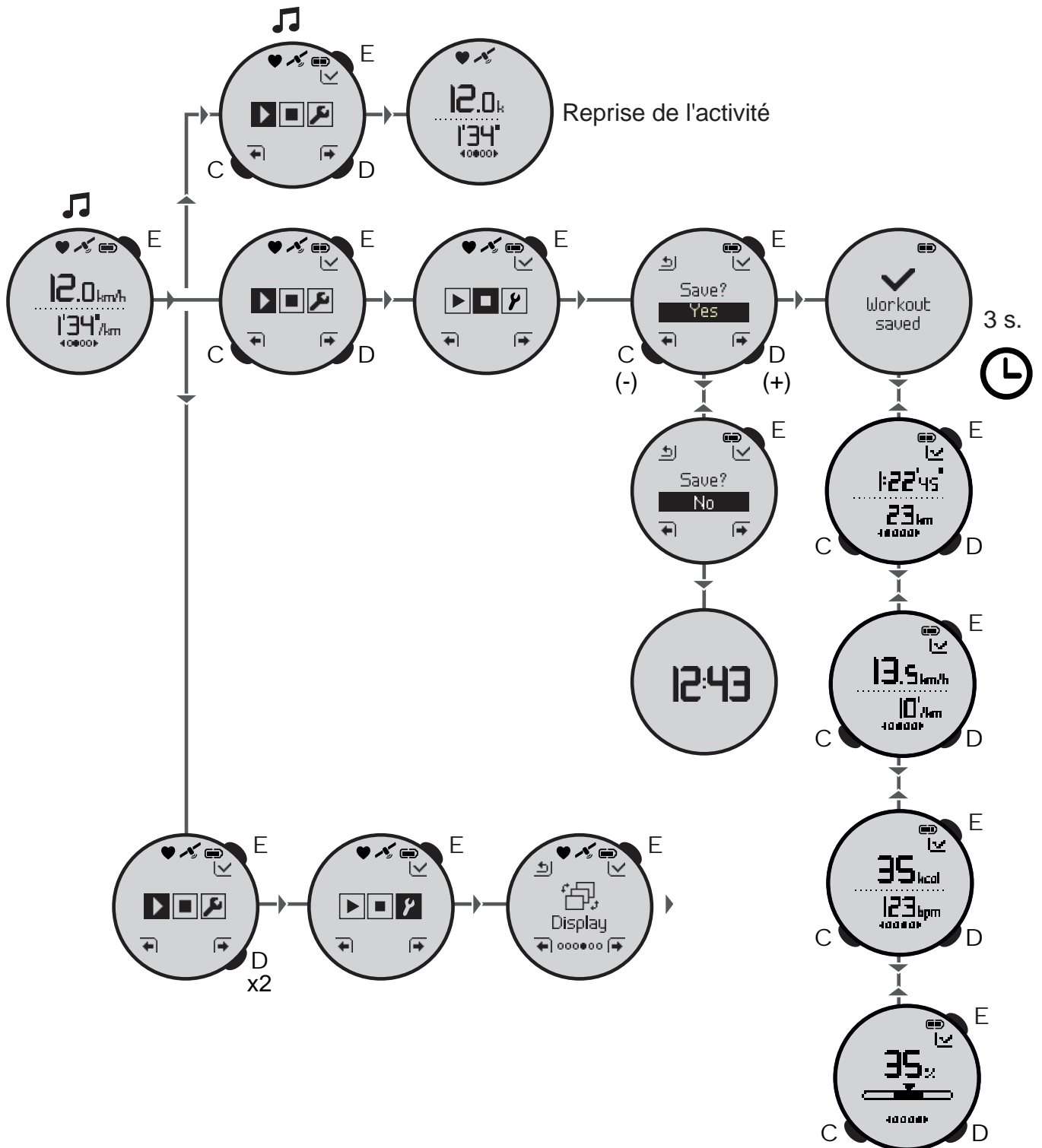

2.3.3 visualisation de l'activité après sauvegarde

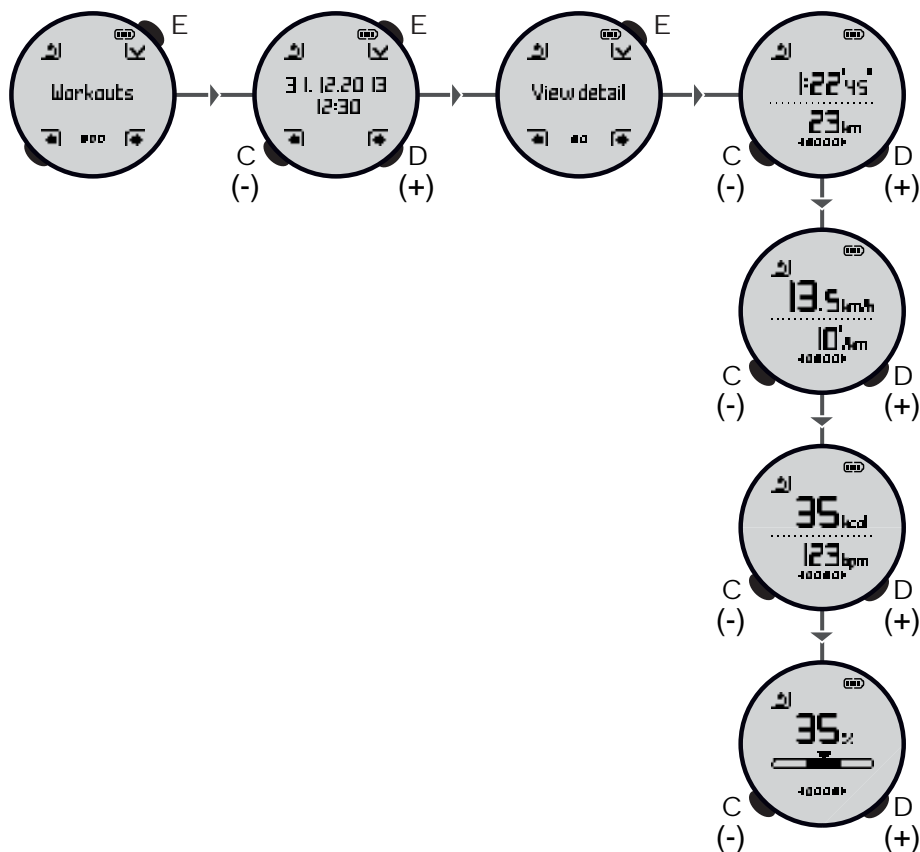

2.4 Eteindre le ONmove 220

Dans un souci d'économie de la charge de la batterie et sauf cas particulier (voir Mode Activité), vous pouvez éteindre à tout moment votre ONmove 220.

- Appuyez sur **E** (1 seconde)

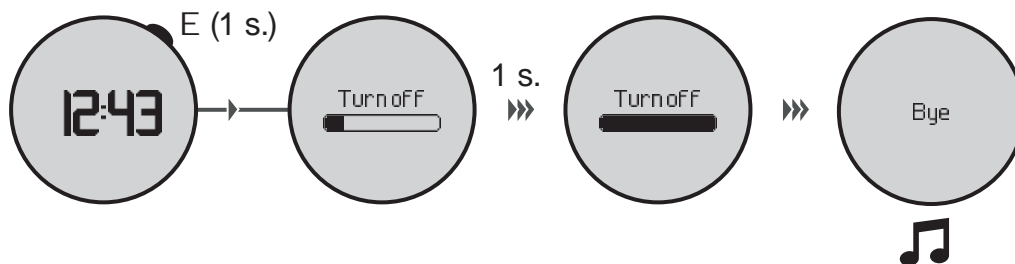

3 JOURNAL

3.1 Journal des séances

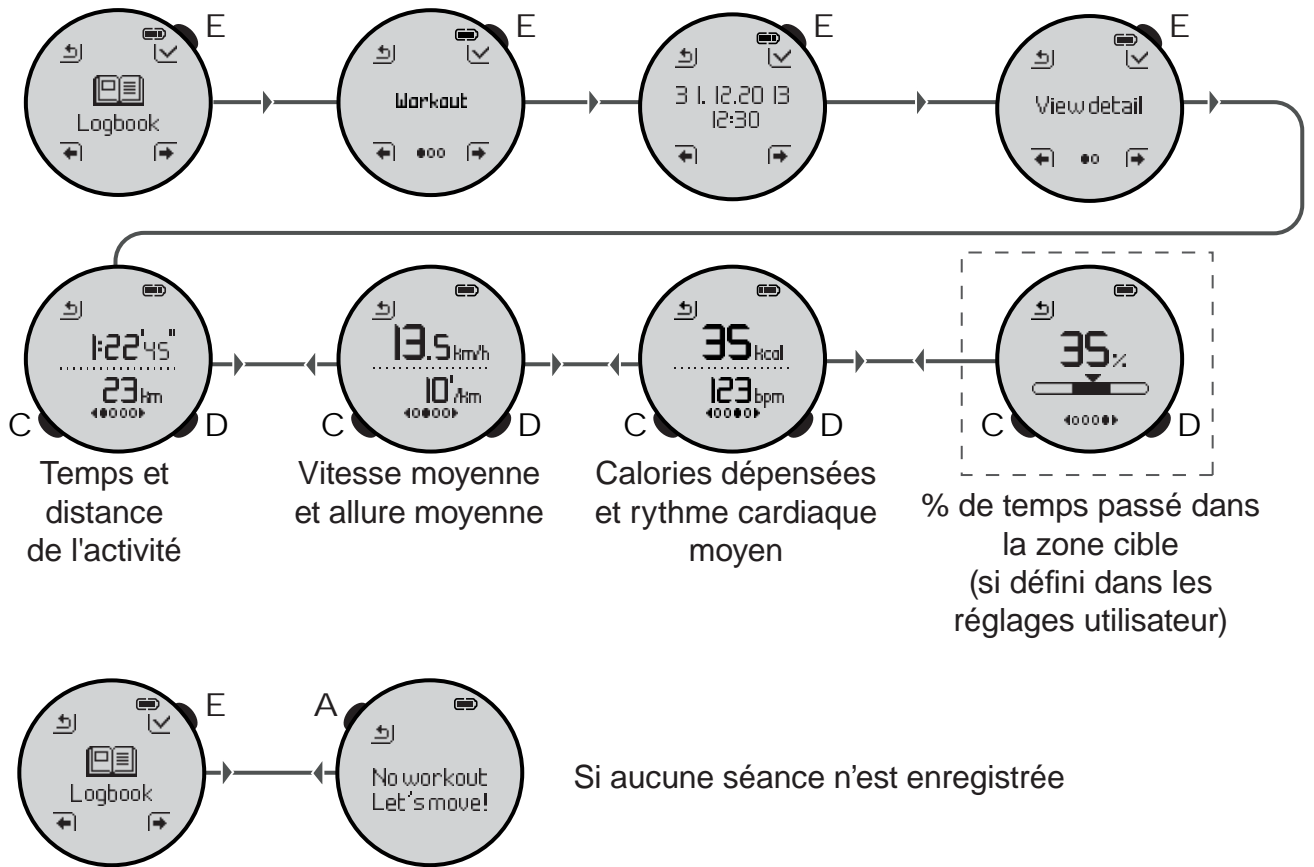

Si aucune séance n'est enregistrée

3.2 Effacer une séance

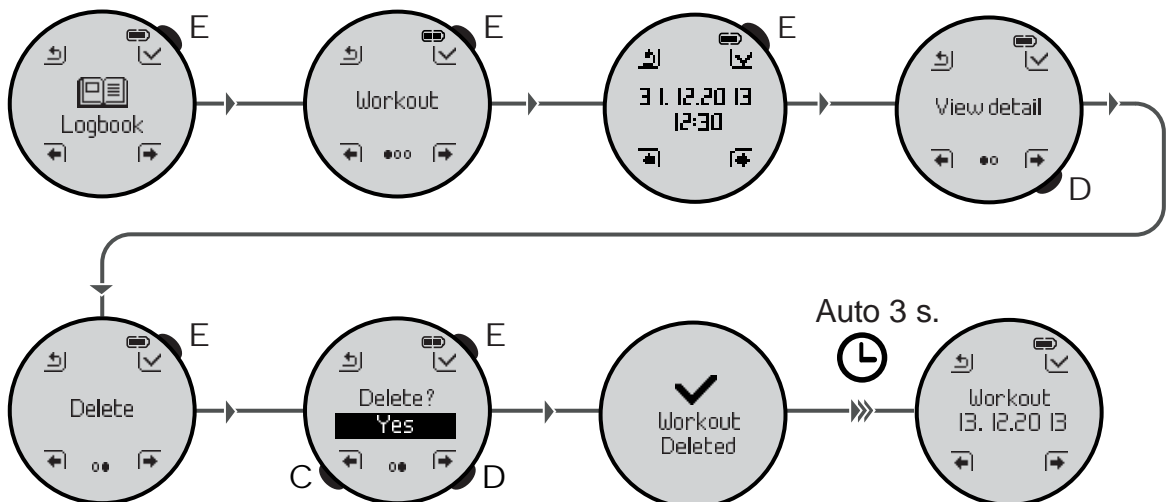

Après avoir effacé une séance, l'affichage reviendra sur la dernière séance enregistrée.

- Appuyez sur **A** pour revenir au menu journal.

3.3 Effacer la mémoire

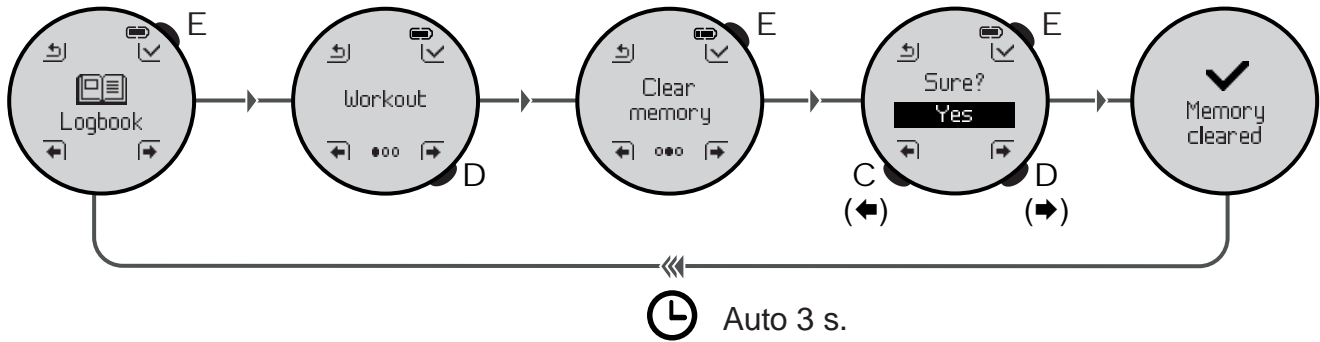

3.4 Etat de la mémoire

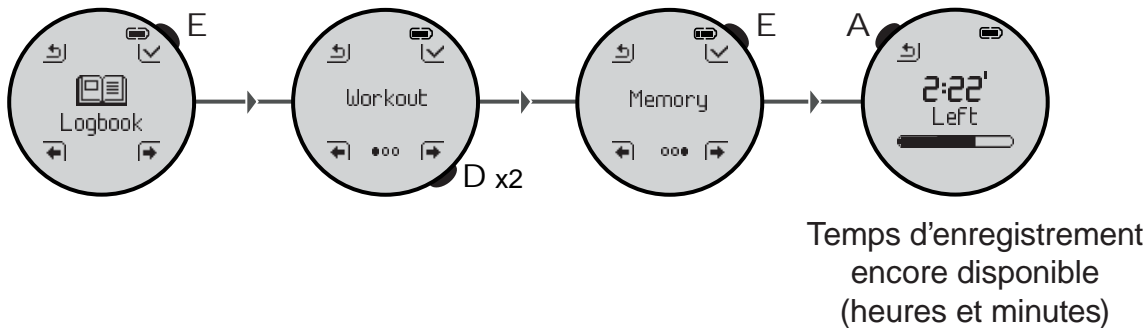

4 MESSAGES

4.1 Signal GPS et/ou cardiofréquence mètre perdu

Lorsque la connexion GPS ou au cardiofréquence mètre est perdue, une recherche démarre automatiquement pendant 30 secondes.

Pendant ce temps, les valeurs affichées sont figées et les indicateurs et clignotent.

Si après 30 secondes la connexion n'est pas rétablie, l'écran affichera < - - - > à la place des valeurs "**Vitesse**" et "**Allure**", l'affichage de la "**Distance**" restera figée et un bip sonore retentira.

La recherche se poursuivra automatiquement et les indicateurs , clignoteront tant que la connexion ne sera pas rétablie.

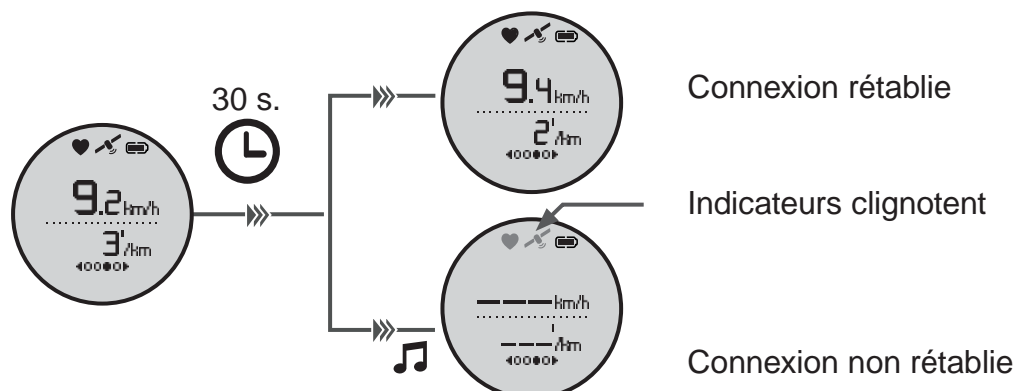

4.2 Niveau de la batterie

4.2.1 Batterie ONmove 220

Il existe 3 niveaux d'alerte :

- Lorsque la batterie atteint 15 %, 2 bips sonores retentissent et l'indicateur clignote.
- Lorsque la batterie atteint 10 %, 2 bips sonores retentissent.
- Lorsque la batterie atteint les 5 %, 3 bips sonores retentissent.

le produit s'éteint lorsque que la batterie est complètement déchargée.

Si une activité est en cours elle est sauvegardée automatiquement dans le journal avant extinction du ONmove 220.

- Rechargez la batterie (**voir § 5**)

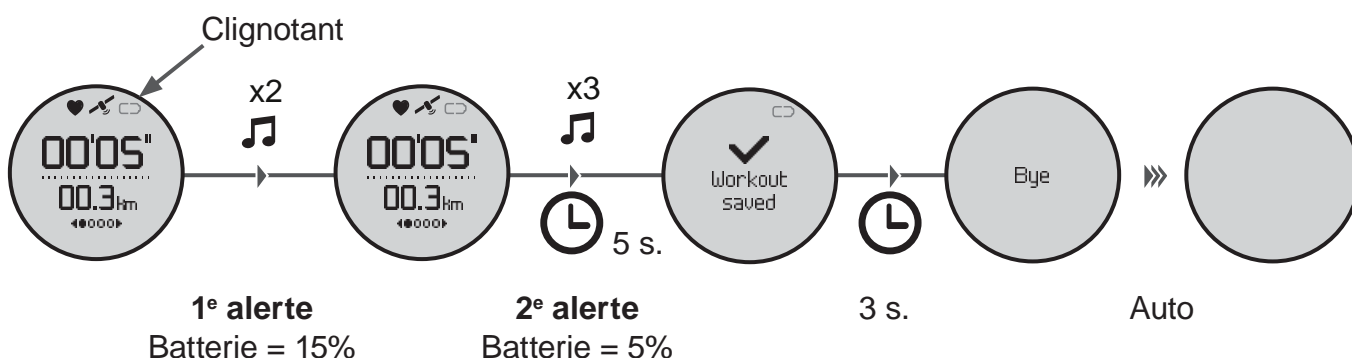

4.2.2 Batterie de la ceinture cardiofréquence

Une indication apparaît lorsque la batterie de votre ceinture cardiofréquence est faible.



Pensez à changer la pile de votre ceinture cardiofréquence (reportez vous à la notice de votre ceinture cardiofréquence).

4.3 Mémoire pleine

4.3.1 Mémoire pleine avant l'activité

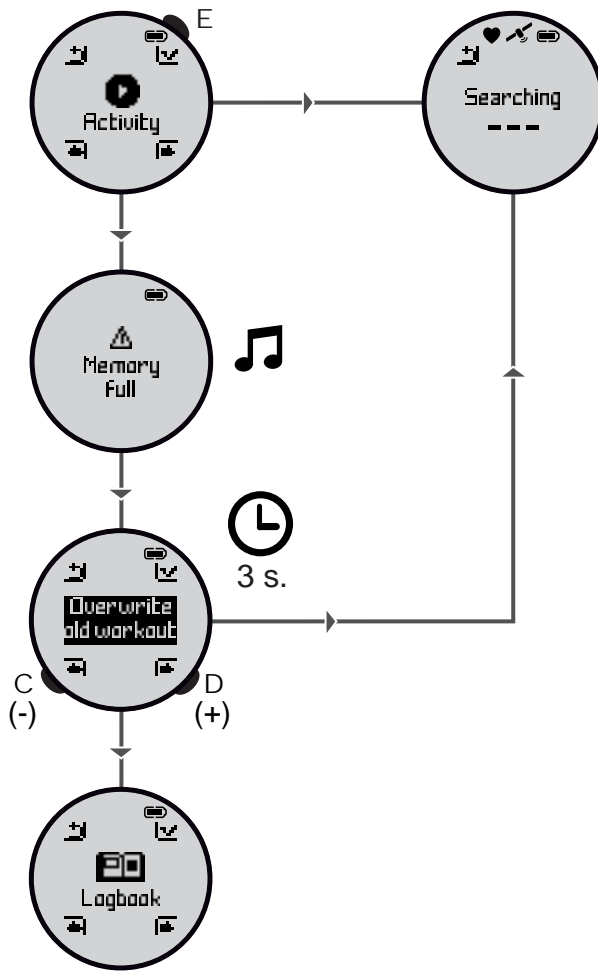

4.3.2 Mémoire pleine pendant l'activité

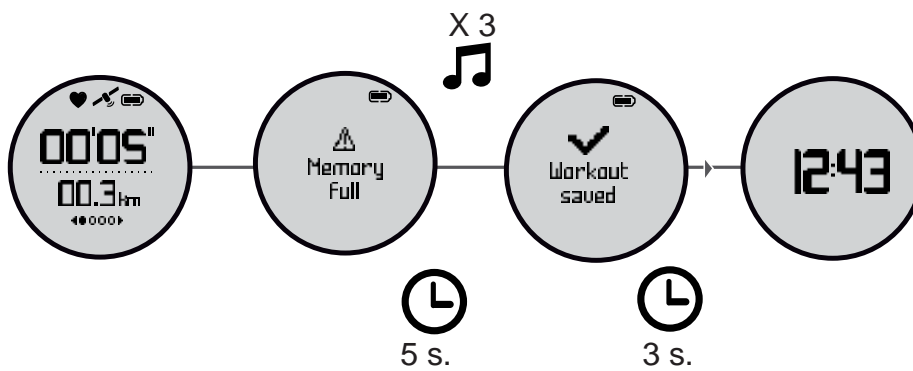

5 CHARGE DE LA BATTERIE

Il existe 2 possibilités pour charger votre produit :

- Charge sur ordinateur:

En charge sur ordinateur, l'écran USB apparaît et l'indicateur batterie s'anime pour montrer le niveau de charge. Il n'est pas possible d'accéder aux différents menus.



- Charge du secteur (adaptateur non inclus) ou sur batterie autonome :

En charge sur secteur, l'écran batterie s'affiche pour montrer le niveau de charge. Ce mode de charge permet d'utiliser le produit pendant la charge.

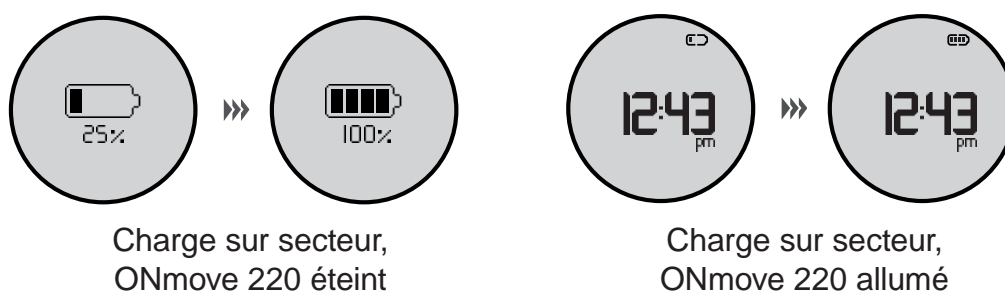

6 TRANSFERER ET VISUALISER SES DONNEES SUR "DECATHLON COACH"

6.1 Transfert depuis un ordinateur

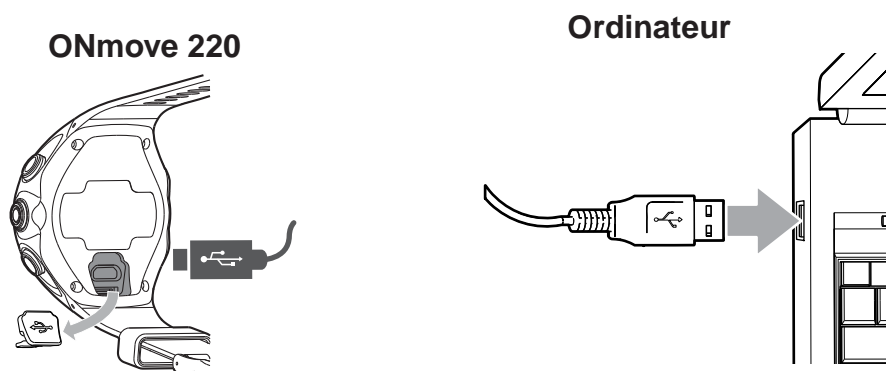

- Connectez votre ONmove 220 à votre ordinateur et rendez-vous sur le site : support.geonaute.com
- Téléchargez et installez le logiciel ONconnect en suivant les instructions.
- Lancez le logiciel ONconnect puis créez vous un compte ou connectez vous si vous en avez déjà un.
- Vos séances apparaissent sur le logiciel ONconnect.
- Sélectionnez les séances que vous souhaitez transférer et le sport pratiqué et cliquez sur Envoyer vers "Decathlon Coach" / "MyGeonaute.com".
- Une fois les séances envoyés dirigez vous sur votre compte decathloncoach.com pour les visualiser en détail.

6.2 Transfert depuis un smartphone ou une tablette

Votre ONmove 220 vous permet de transférer très simplement vos séances depuis un smartphone ou une tablette équipés de la technologie Bluetooth® Smart.

Vous pouvez vérifier la compatibilité de votre téléphone sur support.geonaute.com/bluetooth

- Téléchargez l'application **myGeonaute connect** sur l'App Store™ ou sur Google Play™
- Activez le Bluetooth® sur votre téléphone



Android

iPhone

- Lancez l'application et sélectionnez détecter un nouveau produit
- Suivez les instructions de l'application pour connecter votre produit, transférer vos séances et les visualiser.

Remarque : Les produits Bluetooth® Smart tels que le ONmove 220 n'apparaissent pas dans la liste de périphériques Bluetooth® du téléphone. L'association (appairage) entre la montre et le smartphone se fait depuis l'application myGeonaute connect uniquement

7 CARACTÉRISTIQUES TECHNIQUES

Spécifications	
Poids	51 g / 0.1 lb / 1.8 oz
Batterie	Rechargeable au lithium-ion
Étanchéité	IPX7 (résistant aux projections d'eau)
Connectique	Micro USB
Autonomie	7 heures en mode GPS 6,5 heures en mode GPS et cardio 10 jours en mode montre
Temps de charge	1,5 heures

8 CONTACTEZ NOUS

Nous sommes à l'écoute de vos remontées d'informations, quant a la qualité, la fonctionnalité ou l'usage de nos produits : <http://support.geonaute.com>

Nous nous engageons à vous répondre dans les plus brefs délais.

9 PRÉCAUTIONS D'EMPLOI

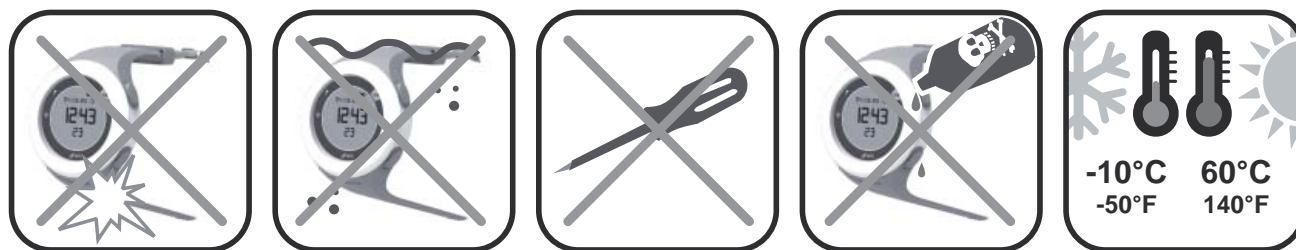

10 MENTIONS LEGALES

10.1 DÉCLARATION DE CONFORMITÉ CE

CE Par la présente DECATHLON déclare que l'appareil ONmove 220 est conforme aux exigences essentielles et aux autres dispositions pertinentes de la directive 1999/5/CE.

La déclaration de conformité CE est disponible au lien internet suivant :
<http://support.geonaute.com/fr-FR/declaration-de-conformite>

10.2 RECYCLAGE

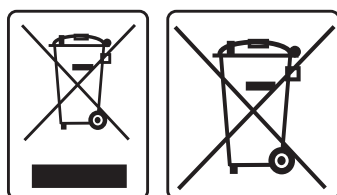

Ce produit et la pile qu'il contient ne peuvent être jetés avec les déchets domestiques. Ils font l'objet d'un tri sélectif spécifique. Déposez la batterie ainsi que votre produit électronique en fin de vie dans un espace de collecte autorisé afin de les recycler. Cette valorisation de vos déchets électroniques permettra la protection de l'environnement et de votre santé.

GEONAUTE.COM

Made in Taiwan
Fabricado em Taiwan
Произведено в Тайване
İmal edildiği yer Tayvan
台灣製造
臺灣製造
ผลิตในไต้หวัน

商标 Geonaute
以下标示仅在中国大陆地区适用
迪脉(上海)企业管理有限公司,
上海市浦东新区银霄路393号五层东侧
邮编:201204
产品等级:合格品
质检证明:合格

IMPORTADO PARA BRASIL POR IGUASPORT Ltda
CNPJ : 02.314.041/0001-88

540-0011 大阪市中央区農人橋1-1-22 大江ビル10階
ナチュラムイーコマース株式会社

台灣迪卡儂有限公司
台灣台中市408南屯區大墩南路379號
諮詢電話: (04) 2471-3612

Импортер: ООО «Октобл», 141031, Россия, Московская область,
Мытищинский район, МКАД 84-й км., ТПЗ «Алтуфьево»,
владение 3, строение 3, +7(495)6414446
для занятий спортом

TURKSPORT Spor Ürünleri Sanayi ve Ticaret Ltd.
ŞtiOsmaniye Mahallesi Çobançeşme
KoşuyoluBulvarı No: 3 Marmara Forum Garden Office
0B Blok 01 Bakırköy 34146 Istanbul, TURKEY

Ref. : 2062555

Производитель и адрес, Франция:

DECATHLON

DECATHLON - 4 Boulevard de Mons - BP 299
59665 Villeneuve d'Ascq cedex - France

